

# Kugelhahn KH-PVC Entlüftungseinheit AG 1/2"

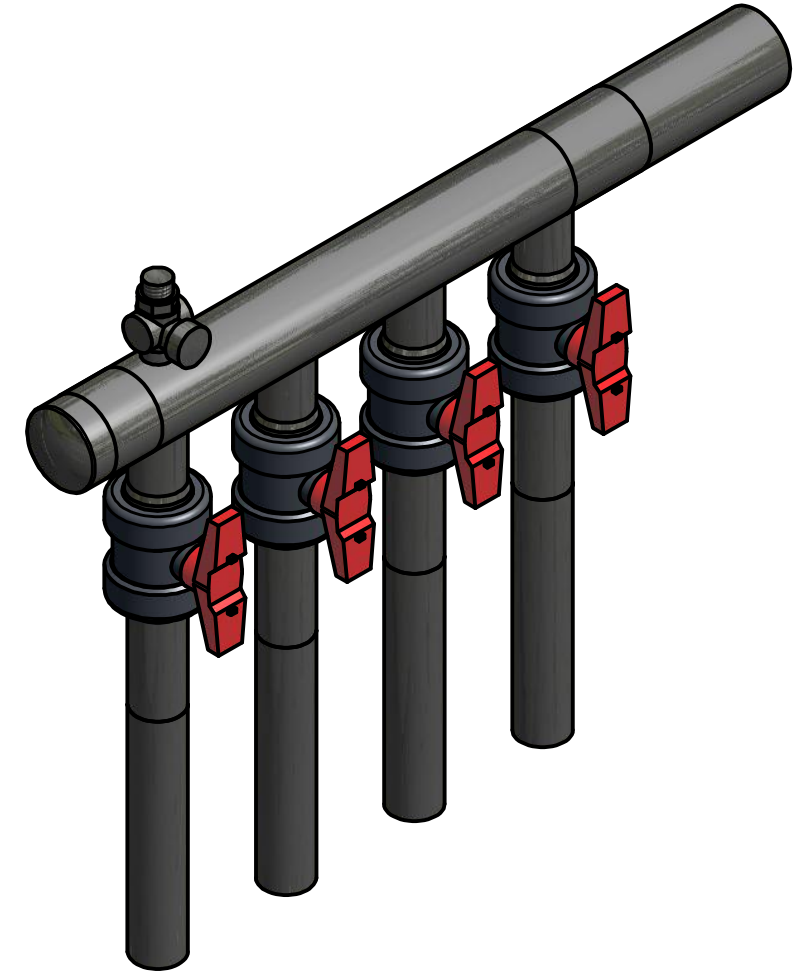
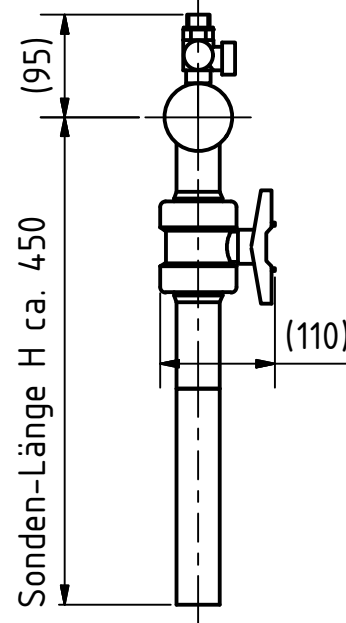
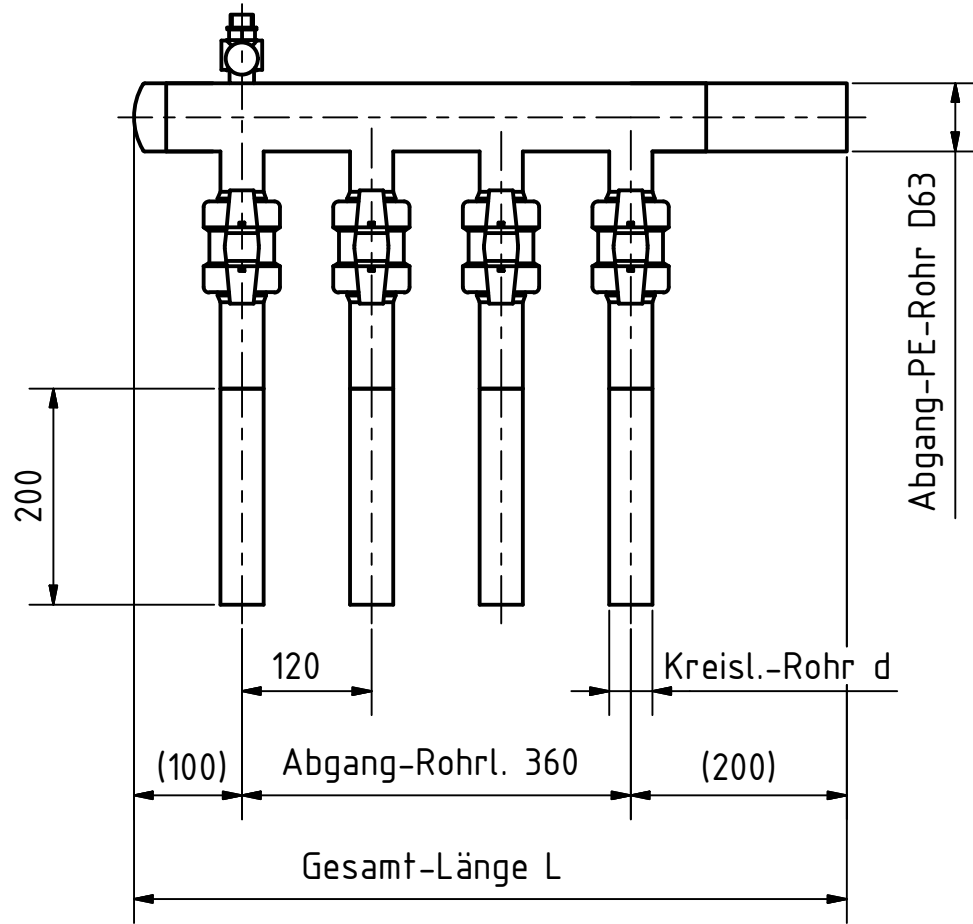

Technische Daten				
Art.-Nr. Ewatec	Anz. Anschlüsse N	Kreisl.-Rohr d	Vert.-Rohrlänge l	Gesamt-Länge L
03.0232	2	32	120	ca. 420
03.0240	2	40	120	ca. 420
03.0332	3	32	240	ca. 540
03.0340	3	40	240	ca. 540
03.0432	4	32	360	ca. 660
03.0440	4	40	360	ca. 660
03.0532	5	32	480	ca. 780
03.0540	5	40	480	ca. 780
03.0632	6	32	600	ca. 900
03.0640	6	40	600	ca. 900

REVISIONSVERLAUF				
ZONE	REV.	BESCHREIBUNG	DATUM	GENEHMIGT
	a	Länge, Tabelle	24.07.2013	RMihm
	b	Länge, Tab., Entlütg.	29.09.2013	RMihm

	Maßstab	1:5	Artikelnummer
	Masse	-	Werkstoff
Zeichner 05.12.2012 RMihm Konstrukteur 05.12.2012 RMihm Prüfer 05.12.2012 RM			Bezeichnung
Schutzvermerk ISO 16016 beachten.			<b>Vorlauf-Verteiler mit KH</b>  Zeichnungsnummer <b>1082.1.Vert.D63.4xKH.PVC.d40</b>
Allg.-Toleranz: DIN ISO 2768-m Oberflächen: DIN ISO 1302			Blatt <b>1 von 1</b> A3